



# STADSTOILET

BEOORDELINGSRAPPORT  
GEVAARLIJKE TOESTELLEN  
behorend bij WB 3.8

## Sanitair

DATUM: MEI2006

Auteursrechten voorbehouden

### 1. Principeschets:

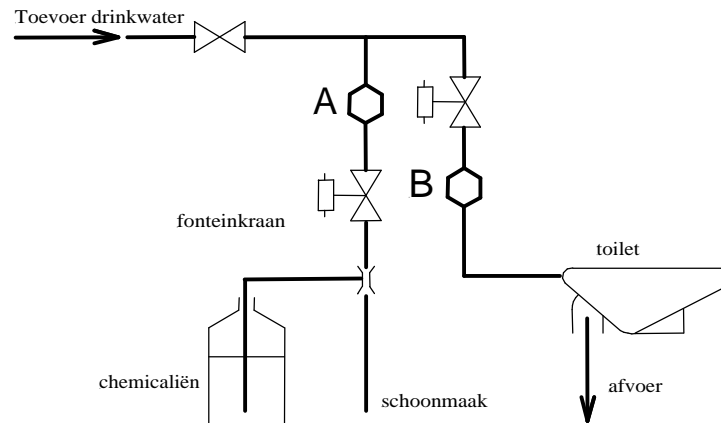

### 2. Aard van de mogelijke verontreiniging:

- Chemicaliën (A);
- Feicaliën (B).

### 3. Wijze waarop de verontreiniging kan plaatsvinden:

Terugheveling.

### 4. Installatiematrix:

Druk	Vloeistofklasse				
	1	2	3	4	5
P = atm				● (A)	● (B)
P > atm					

### 5. Beveiliging volgens NEN - EN 1717, minimaal:

Familie/ type: BA (A)

Familie/ type: AA, AB, AD, DC (B)

### 6. Beveiliging WBT, minimaal:

Familie/ type: BA (A).

Familie/ type: AA, AB, AC, AD, DC (B).

### 7. Toelichting op keuze WBT:

DC kan worden geïntegreerd in een spoelkraan. De AC kan worden uitgevoerd als reservoir.