



# FRISDRANKENAUTOMAAT

BEOORDELINGSRAPPORT  
GEVAARLIJKE TOESTELLEN  
behorend bij WB 3.8

Horeca

DATUM: MEI 2006

Auteursrechten voorbehouden

## 1. Principeschets:

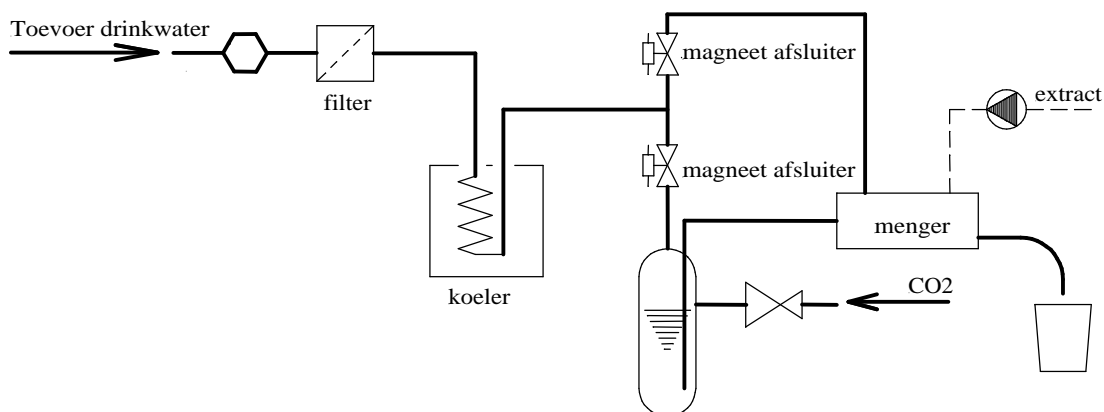

## 2. Aard van de mogelijke verontreiniging:

In water opgelost CO<sub>2</sub>, filtermateriaal en extract.

## 3. Wijze waarop de verontreiniging kan plaatsvinden:

Terugpersing.

## 4. Installatiematrix:

Druk	Vloeistofklasse				
	1	2	3	4	5
P=atm					
P > atm		●			

## 5. Beveiliging volgens NEN - EN 1717, minimaal:

Familie/ type: EA.

## 6. Beveiliging WBT, minimaal:

Familie/ type: EA.

## 7. Toelichting op keuze WBT:

n.v.t.